



# MAZDA 3

## MAZDA3

MAZDA3 無疑是 MAZDA 的代表性車款。因此在構想時，我們的目標非常明確：追求更純粹的駕馭樂趣，打造每位駕駛都渴望擁有的一部車。

我們著眼於日式簡約美學，雕琢出令人心動的魂動外型。搭配以人為本的設計哲學，實現舒適寧靜的車室空間。當然，更不忘初心，持續帶給你人馬一體的駕乘感動。從外觀、內裝到操控，全面精進，創造新日式奢華的獨特駕馭，期待 MAZDA3 能與你並肩踏上全新旅程。





## 擇你所愛 豈止有型

駕馭的自我彰顯，不僅止於造型的俐落出眾，更在難以忘懷的風格。為了讓你表現最獨特的自我，我們決定賦予 MAZDA3 兩種截然不同的性格。

**Sedan** 散發經典的優雅氣質，單一曲線從車頭往車尾延伸，以簡潔流暢的水平線條，塑造時尚成熟的外觀，極盡純粹，卻展露令人驚豔的魅力。**Hatchback** 則聚焦於力量的展現，流線車頂銜接厚實車尾，構成穩重的剛勁體格，充滿侵略性的車側線條釋放出速度，動靜之間，都是不容忽視的強烈存在。

## 魂動 KODO : SOUL OF MOTION

我們認為，必須為車注入生命力，人車之間才能產生深刻的情感連結。因此創造富有生命力的動態之美，就是 KODO 的核心精神。

新世代 KODO 設計，遵從「less is more」的日式美學，淬鍊出單一卻極具律動的曲線，俐落貫穿車身，勾勒出簡潔穩重的輪廓。

在行進時，透過車身與周遭光線的互動，呈現張力十足的光影變化，為車注入活力，形塑出 MAZDA 栩栩如生的獨特姿態。





## 不凡 總在細節中體現

不放過每一分毫的細節，是體現 MAZDA3 如此典麗的理由。延續日本職人對工藝的極致追求，我們細緻定義 MAZDA3 的車室空間，以「你」為核心。

平行式座艙，可以選擇簡約優雅，更可以選擇 Retro Sports Edition 熱情運動化的雙色內裝。與此同時，我們更放大功能性，讓你在駕馭時的每一個互動，都是心無旁騖且泰然自若。

入座時，你會發現所有元素都環繞著你展開。儀錶板、抬頭顯示器統一採用簡潔介面設計與字型，將干擾駕馭因素降到最低；10.25 吋中央顯示幕讓資訊讀取更顯輕鬆；搭載無線充電裝置、無線 Apple CarPlay™ 與 USB Type-C，實現更為自在直覺的操駕體驗。

當所有配置細節都以「你」為優先考量，駕馭就能隨心所欲。

## 最好的空間 能讓你更自在的享受駕馭樂趣

坐進 MAZDA3 的那一刻，你的專屬空間，油然而至。最好的車室，並非全然無聲，而是消除行進時令人不悅的聲響。MAZDA3 精簡車艙孔洞、輔以良好吸音材質，採用雙層結構，大幅提升隔音效果，讓外界的動靜，以最適切的方式被詮釋。

BOSE® 環繞音響系統，更讓車室空間成為獨享於你的劇院級饗宴。我們將揚聲器靈活配置於座艙內，模擬人耳在不同位置所收聽到的聲音，確保達到最佳音場平衡，使車內原生的聲音效果，如實傳遞給每一位乘坐者，感受 MAZDA3 最無與倫比的聽覺享受。

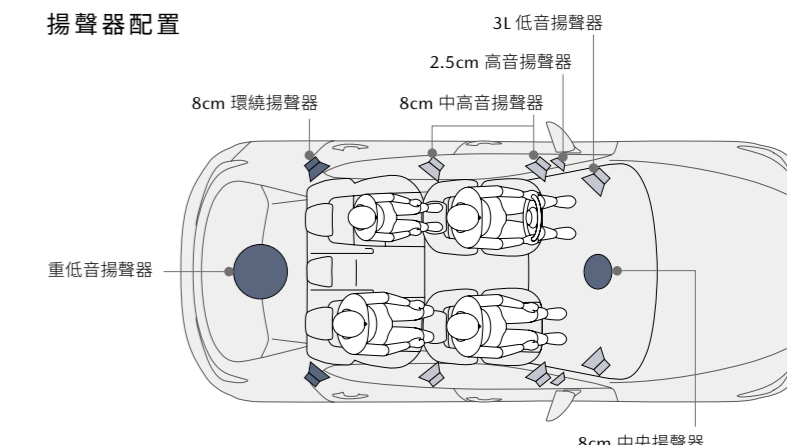

Note: Mazda Harmonic Acoustics 環場聲學音響系統 (8 支揚聲器)  
 BOSE® 環繞音響系統 (12 支揚聲器)



## 因為獨特 所以出眾

獨特，從來都不需張揚，而是在細節中體現格調。

Retro Sports Edition 追隨你的品味而生，個性十足的黑化元素交錯於車身細節，與洗鍊的魂動美學合而為一，為動態之美更增添亮點；內裝以 Leganu® 麂皮質感雙色運動化座椅為車室重點，熱情活潑的赤陶紅縫線，混搭細膩質感的黑色麂皮質感椅面與環艙內飾，強烈的視覺對比，體現出跑格駕馭與日式優雅的極致融合，從內而外，展現不凡的駕馭氛圍。





## 人馬一體 JINBA-ITTAI

「人馬一體」源自日本騎乘的最高境界，是馬匹與騎士達到完美和諧的同步，也是 MAZDA 所奉行的駕馭哲學。

車，就像是身體的延伸，更如同心靈契合的夥伴。我們相信，他的每個舉動，都該源自於你的操控意念，人與車的關係，本應如此貼近。在每個奔馳的瞬間，都能實現車隨意轉的「人馬一體」境界。

## 讓駕馭 像步行般自然流暢

邁步前行，是人與生俱來的本能。我們以人類步行時的和諧韻律為靈感，構思出獨特的 SKYACTIV-VEHICLE ARCHITECTURE 車輛結構技術，這是演繹新世代 MAZDA 「以人為本」設計哲學的最佳典範之一。我們重新設計座椅、底盤、輪胎、車身構造，使各部件更加協調流暢地運作，深化人與車的一體感，讓你不論在前進或轉彎時，都像走路一樣輕鬆自然，感受最舒適愉悅的極致駕馭。

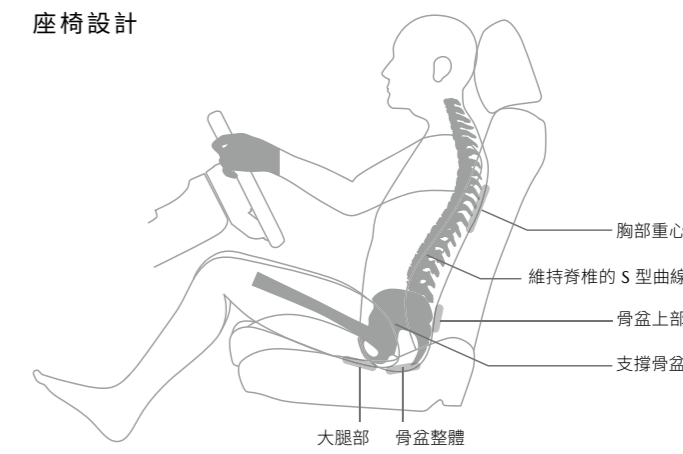

## 無後顧之憂 是對安全不變的承諾

在任何危險發生之前，就事先察覺所有可能性，透過主動預應式的即時輔助，將意外降至最低。  
有了足以信賴的 i-ACTIVSENSE 主動安全科技，現在，你更能安心自信的享受駕馭！





# i-ACTIVSENSE 主動安全科技

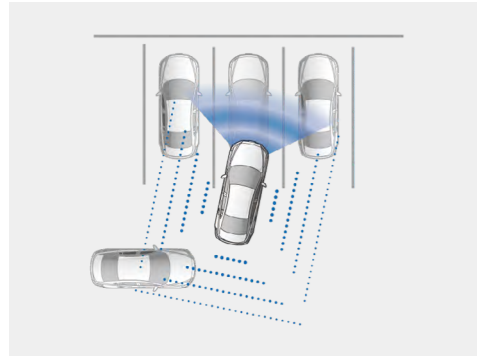

**360° 環景輔助系統**  
360° VIEW MONITOR

於時速 15 公里以下時啟動，運用車頭、車側及車尾的攝影機，即時提供 360° 環景影像，並因應不同行車狀態，提供五種視角模式，有效避免視覺死角產生，隨時掌握車輛周遭環境。

圖片展示功能為：鳥瞰及車前 / 車尾模式

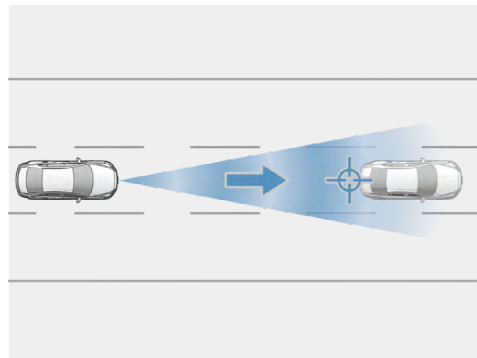

**全域主動車距控制巡航系統 (MRCC)**  
MAZDA RADAR CRUISE CONTROL

時速 0-145 公里間，系統可依駕駛設定的目標車速與車距巡航，並即時偵測前車行駛狀況，自動加速、減速或停止，以維持安全距離，有效減輕駕駛負擔。

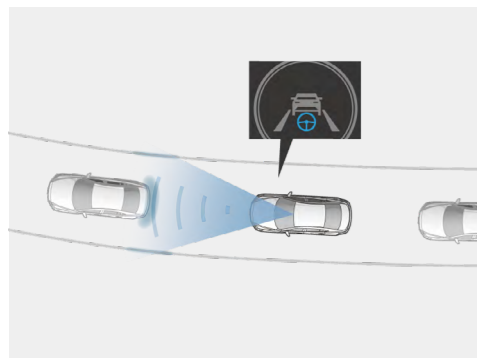

**巡航模式車道維持輔助系統 (CTS)**  
CRUISING & TRAFFIC SUPPORT

時速 0-145 公里間，系統可依駕駛設定的目標車速與車距巡航，並即時偵測前車行駛狀況，自動加速、減速或停止，以維持安全距離；更可主動偵測車道兩側標線，提供方向盤輔助，將車輛維持在車道線內；若未偵測到兩側標線，將依照前車行駛路線提供駕駛輔助，大幅降低駕駛疲勞。

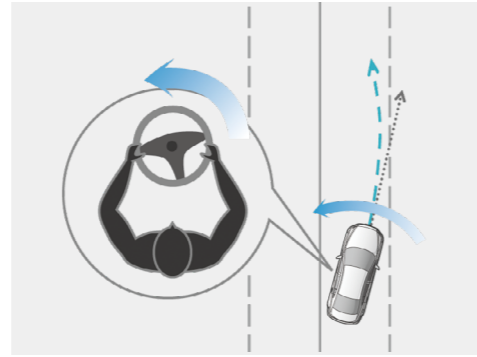

**車道偏移防止系統 (LAS)**  
LANE-KEEP ASSIST SYSTEM

於時速超過 60 公里時，系統會主動偵測行車道路標線，當行車動線發生不正常偏移時，將透過儀錶板警示圖案、警示音與方向盤震動提醒駕駛者，並進一步提供方向盤輔助力道以修正行車方向，降低意外發生的風險。

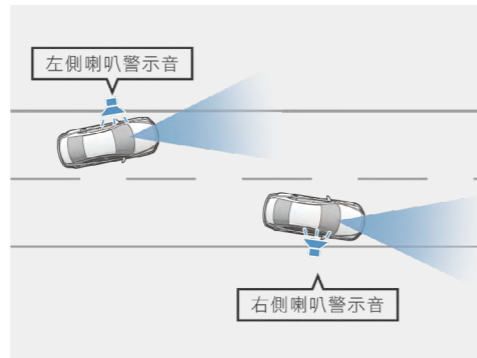

**車道偏移警示系統 (LDWS)**  
LANE DEPARTURE WARNING SYSTEM

於時速超過 60 公里時，系統會主動偵測行車道路標線，當行車動線發生不正常偏移時，將透過儀錶板警示圖案及警示音提醒駕駛注意以修正行車方向。

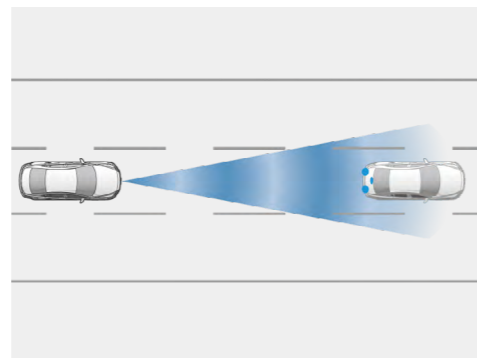

**智慧前行煞車輔助系統 (SBS)**  
SMART BRAKE SUPPORT

行駛時系統會主動偵測前方車輛、行人及自行車。在判別有碰撞風險時，將發出警示提醒，若駕駛踩下煞車，系統將加大煞車輔助力道；若駕駛未及時反應，系統將主動煞車，以避免事故或降低傷害。

\* 偵測對象為車輛：4 公里以上；偵測對象為行人及自行車：10-80 公里

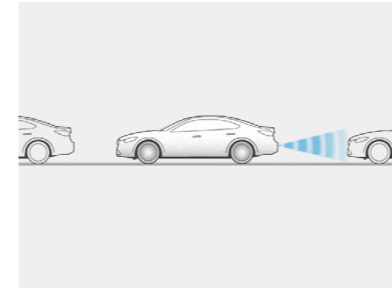

**智慧倒車煞車輔助系統 (SBS-R)**  
SMART BRAKE SUPPORT-REAR

倒車時速 2-15 公里間，系統會偵測後方障礙物。在判別有碰撞風險時，系統將主動煞車，以避免事故或降低傷害。

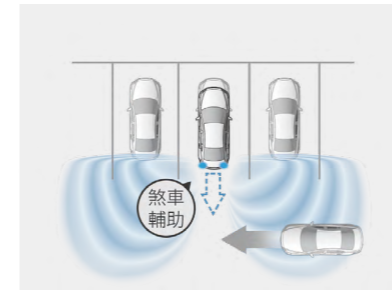

**智慧後車盲區煞車輔助系統 (SBS-RC)**  
SMART BRAKE SUPPORT-REAR CROSSING

倒車時速 0-15 公里間，系統會主動偵測車尾左右視覺死角內的來車。在判別有碰撞風險時，系統將主動煞車，以避免事故或降低傷害。

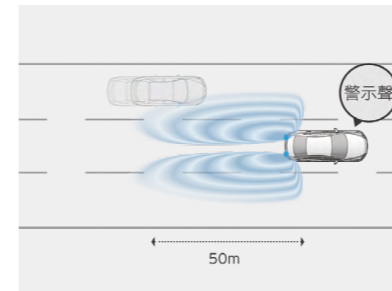

**盲點偵測系統 (BSM)**  
BLIND SPOT MONITORING

系統於時速超過 30 公里時啟動。當車身左右兩側有車輛接近時，後視鏡會出現警示圖案；若駕駛撥動方向燈則發出警示音提醒，有效降低轉彎及變換車道時所產生之危險。



**後方橫向車流警示功能 (RCTA)**  
REAR CROSS TRAFFIC ALERT

倒車時，系統會主動偵測車尾左右視覺死角內的來車。若有車輛駛進監測區域，系統會以後視鏡警示圖案及警示音提醒，有效降低意外發生的風險。

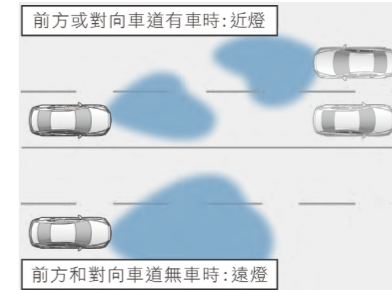

**遠近光燈自動調節系統 (HBC)**  
HIGH BEAM CONTROL SYSTEM

系統可偵測對向來車頭燈、前方車輛尾燈及周遭亮度，自動切換遠、近光燈的照明模式。增加操控便利性的同時，更能確保在各種路況下保持清晰的行車視野，提升駕駛與對向來車用路安全。

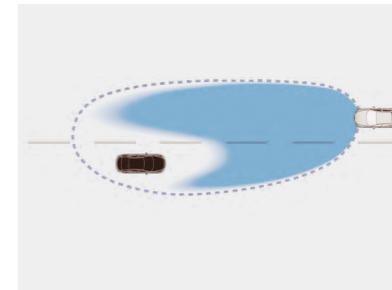

**智慧型頭燈 (ALH)**  
ADAPTIVE LED HEADLIGHTS

根據不同行車狀況調整照明模式，幫助駕駛者在各種路況下保持清晰的行車視野，提升駕駛與對向來車用路安全。

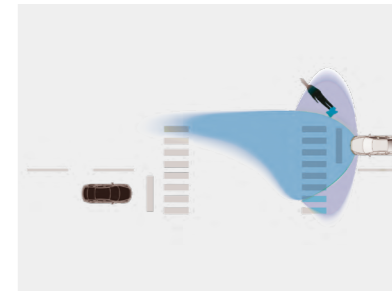

**A. 防眩遠光模式 (GLARE-FREE HIGH BEAM)**

於時速超過 30 公里時，系統可偵測對向來車頭燈、前方車輛尾燈及周遭亮度，自動調整照明光型以提供清晰的行車視野，並提升前方車輛及對向來車用路安全。

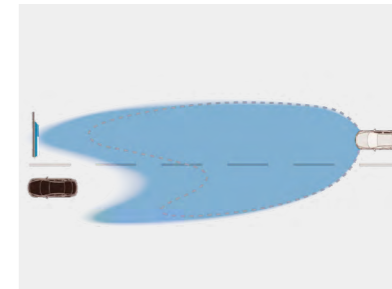

**B. 廣角近光模式 (WIDE-RANGE LOW BEAM)**

於時速低於 40 公里時，系統可擴大近光燈照明範圍以避免照明死角。



**C. 高速模式 (HIGHWAY MODE)**

於時速超過 105 公里時，系統將自動提高近光燈照明角度以增加照明距離。

## MAZDA3 車色表

\*由於庫存限制，凡選用接單生產車型之貴賓，需等候原廠提撥，恕無法立即交車，不便之處，敬請見諒。



晶艷魂動紅\* 加價一萬五千元

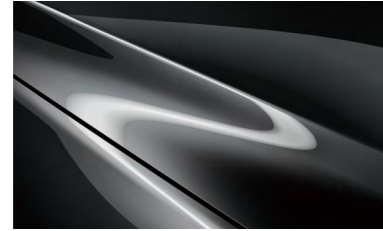

鋼鐵灰\* 加價一萬元



躍雪白

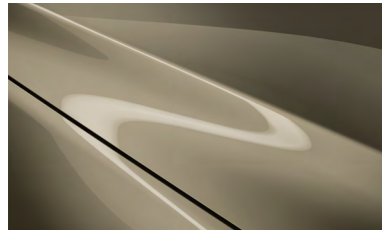

鑽石棕\* 接單生產



晶瓷白\* 接單生產

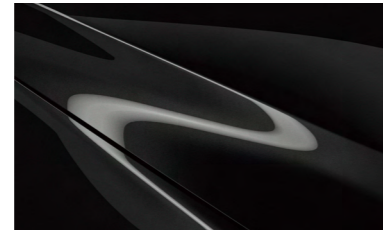

御鉄黑\* 接單生產

## MAZDA3 內裝色系



靜謐黑



皮質座椅 20S Ace Edition / 20S Premium



黑色真皮座椅 20S Signature

## RETRO SPORTS EDITION 專屬內裝色系

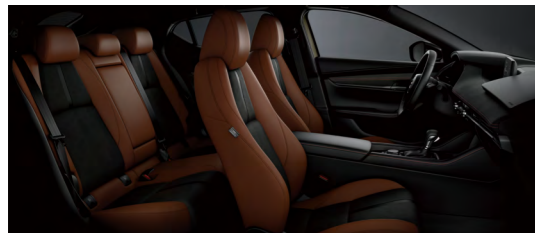

赤陶紅 / 黑雙色

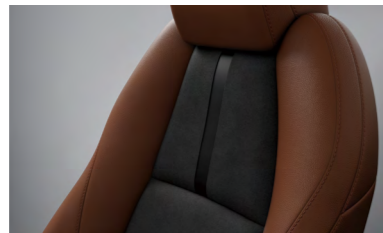

Leganu® 麋皮質感與皮質雙色運動化座椅

